

止迴螺絲

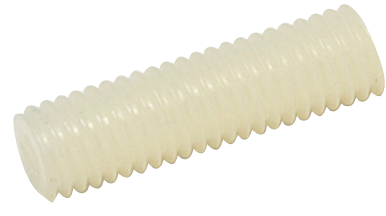

型號 HSPAM()- (L)

PA66 聚酰胺 (Polyamide 66) / 工程塑膠

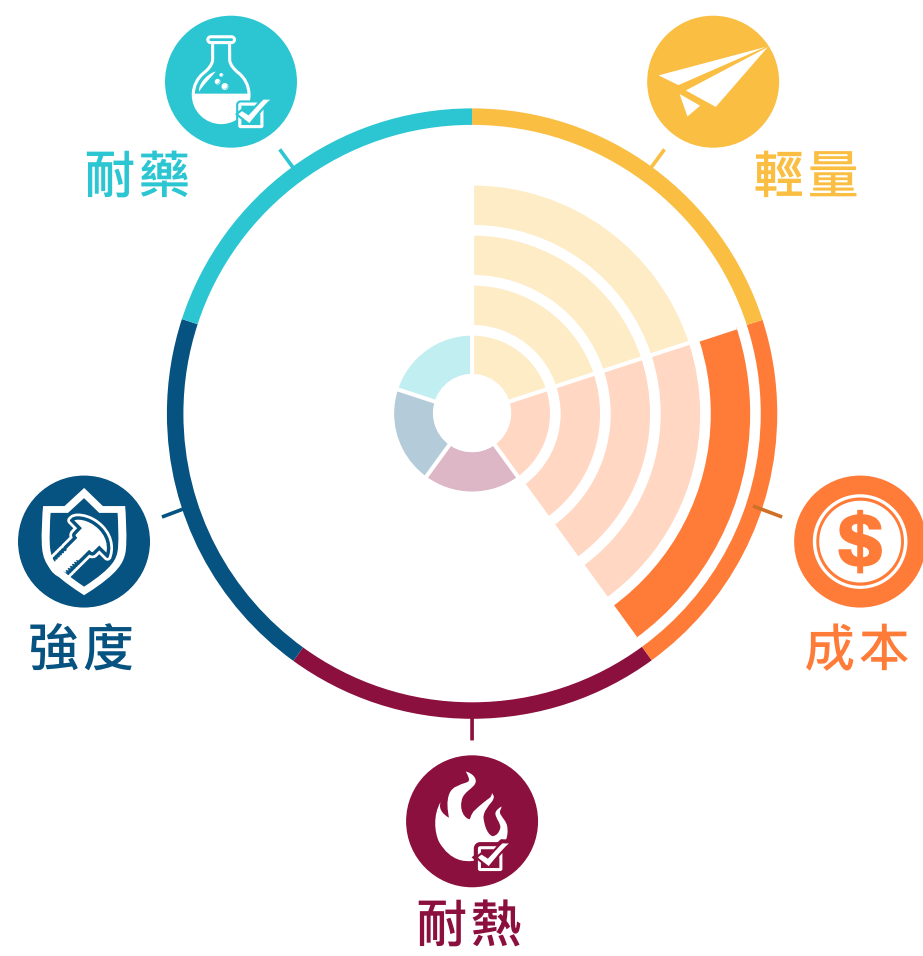

PA66在聚酰胺材料中有較高的熔點。它是一種半晶體-晶體材料。PA66在較高溫度也能保持較強的強度和剛度。在成型後仍然具有吸濕性，其程度主要取決於材料的組成、壁厚以及環境條件。廣泛應用於汽車工業、儀器殼體以及其它需要有抗衝擊性和高強度要求的產品。

特性

1. 優良的耐衝擊性和低溫特性(約可到-40度)。
2. 優秀的機械強度。
3. 良好的耐化學藥品性。
4. 低摩擦係數及電氣特性佳。
5. 非鹵素等及符合環保要求。

適用產業



規格

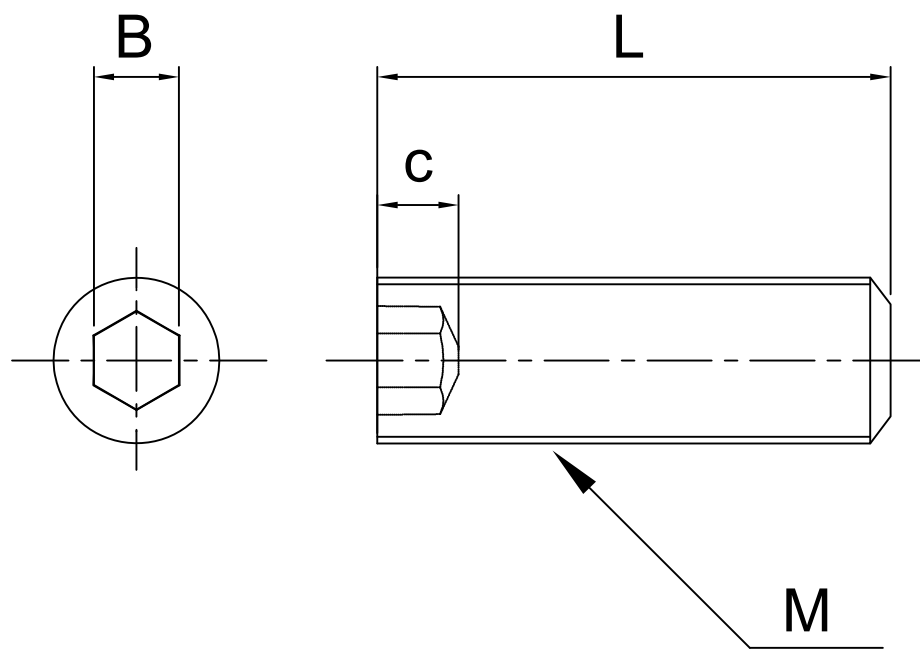

型號: HSPAM()- (L)

M	3	4	5	6	8
BxC	1.5x2	2x2.5	2.5x3	3x3.5	4x5
Pitch	0.5	0.7	0.8	1	1.25
L(mm)	4	●	-	-	-
	5	●	●	●	-
	6	●	●	●	●
	8	●	●	●	●
	10	●	●	●	●
	12	●	●	●	●
	15	●	●	●	●
	20	-	●	●	●
	25	-	-	-	●
30	-	-	-	-	●

聯絡資訊

505008彰化縣鹿港鎮東崎里東崎七巷60-3號
E-mail: sales@plasautotw.com

TEL: +886-4-778-4688
FAX: +886-4-778-4268

